

# cricut explore 4™

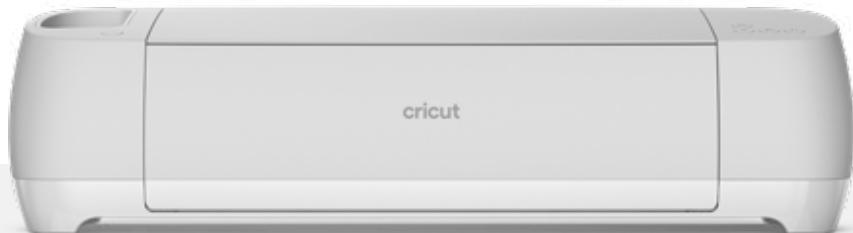

[User Guide](#)

[Guide d'utilisation](#)

[Guía de usuario](#)

CXPL203, CXPL203B, CXPL203C

04

---

EN – English

08

---

FR – Français

12

---

ES – Español

## Get to know your Cricut Explore™ 4

- 1 Slot for mobile device
- 2 Clamp A
- 3 Clamp B
- 4 Storage cup
- 5 Storage
- 6 Power button
- 7 Load/Unload button
- 8 Go button
- 9 Pause button
- 10 USB port
- 11 Material guides

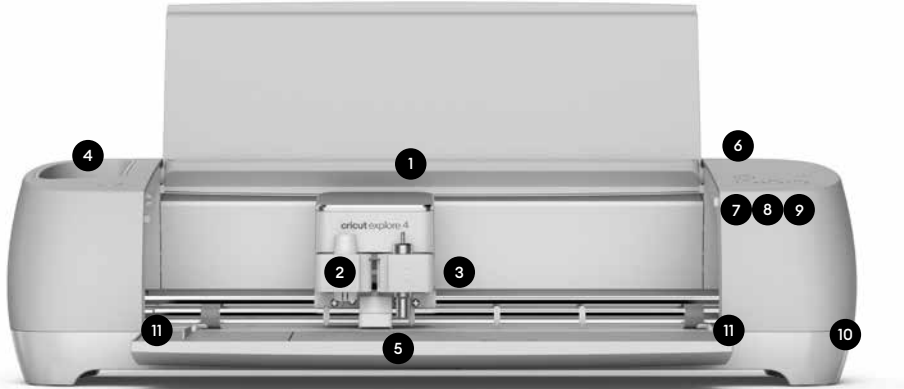

## Indicator Lights

- Power Button: White**  
Machine on
- Power Button: Blue**  
Connected to Bluetooth®
- Power Button: Red**  
Error
- Power Button: Purple**  
Update in progress
- Load Button: Flashing White**  
Ready to Load/Unload
- Go Button: Flashing White**  
Ready to Go
- Pause Button: White**  
Ready to Pause/Unpause

## Included

- Cricut Explore™ 4 smart cutting machine
- Premium Fine-Point Blade + Housing
- Light Grip Machine Mat
- Mini Weeder
- Fine Point Pen (0.4 mm)
- Free trial subscription to Cricut Access™ (for new subscribers)
- Power adaptor
- USB cable
- Materials to get started

## Important safety instructions

PLEASE READ THIS ENTIRE DOCUMENT PRIOR TO SETTING UP, OPERATING AND SERVICING YOUR CRICUT™ SMART CUTTING MACHINE. PLEASE FOLLOW THE ENCLOSED INSTRUCTIONS, ONLINE INSTRUCTIONS AND OTHER OFFICIAL CRICUT INSTRUCTIONAL MATERIALS. FOR MORE SAFETY AND COMPLIANCE INFORMATION, GO TO CRICUT.COM/PRODUCT-DOCUMENTATION

In these instructions the term “Machine” means Cricut Explore™ 4.

**WARNING: Risk of Injury, Fire and Electric Shock.**

**Operating Machine in a manner not prescribed in the enclosed instructions, online instructions and other official Cricut materials may result in damage to the Machine, property damage, injury or even death.**

Machine is only intended to be operated by an adult. Not intended for use by children 12 years or under. Always supervise children around Machine.

Only use Machine for its intended crafting purpose.

**Indoor Use Only. Machine is only intended for indoor use in dry locations. Do not use**

## How to power on

Before operating machine, read enclosed Important Safety Instructions

- Connect included power adaptor to machine.
- Make sure to only plug other end into compatible wall outlet.
- Connect machine to compatible device via Bluetooth.
- Activate your machine at [cricut.com/setup](https://cricut.com/setup)

Use caution and follow instructions when replacing blade. For instructions, see blade packaging or [help.cricut.com/blades](https://help.cricut.com/blades)

**in or near water. Do not immerse in water or any other liquid.**

Machine is not intended for use by persons with reduced physical, sensory or cognitive capabilities, or lack of experience and knowledge, unless they are supervised by a person responsible for their safety and familiar with the safe operation of Machine.

Disconnect the electrical power by unplugging machine when not in use and before any servicing or cleaning.

Only clean Machine with a soft cloth dampened with glass cleaner or water. Never use any kind of flammable liquid to clean Machine. Do not use solvents such as acetone or nail polish remover to clean Machine as these will permanently damage Machine’s surfaces.

Always unplug Machine before replacing the cutting blade. Blades are extremely sharp and should be handled with caution and extreme care. Prevent blade contact with hands and body to avoid injury. Do not allow children to handle blades. Blades and other small parts are choking hazards and should be kept and stored away from children.

Do not open, modify or otherwise tamper with Machine.

Do not operate if Machine or cord is damaged. Contact Cricut Member Care for service: [cricut.com/contact](http://cricut.com/contact) or 1-877-727-4288.

Only use Cricut-approved power adapters. Always turn Machine OFF before unplugging from the electrical outlet. Never pull on the cord to disconnect Machine from the electrical outlet; instead, grasp the plug and pull to disconnect Machine.

The power cord should be positioned so that it will not drape over the countertop or tabletop where it can be tripped over, snagged or pulled on unintentionally (especially by children).

Place Machine on a strong, flat, level and stable surface. Make sure your work space has enough space in the front and back of Machine to allow the cutting mat to move through Machine freely.

Do not place your fingers or other objects in Machine while connected to electrical power or while Machine is powered on, or during cutting operations.

**Every project is unique.**

For more help resources, see [help.cricut.com](http://help.cricut.com)

- Get inspiration and step-by-step tutorials on [youtube.com/cricut](http://youtube.com/cricut)

Keep hair, jewellery, loose clothing, fingers, other body parts and any other items that could get caught in the moving parts away from Machine while it is operating as the rapid movements of the cutting carriage, mat and material during operation may cause injury.

Do not touch the mat or material during cutting, even if the mat or material stops moving. Do not touch the mat or material until Machine ejects the mat or material from Machine.

Machine should never be left or stored outside, in unheated or unairconditioned spaces, or in environments where the machine can come in contact with water.

**LIMITED WARRANTY:** See [cricut.com/warranty](http://cricut.com/warranty), or write to manufacturer or authorized region representative at applicable address shown, for full terms and conditions.

- Join other Cricut Community members in our official Cricut Facebook group
- Cricut Member Care: [cricut.com/contact](http://cricut.com/contact) or 1-877-727-4288

**FCC STATEMENT**

The U.S. Federal Communications Commission (in 47 CFR 15.105) has specified that the following notices be brought to the attention of users of this product.

This device complies with part 15 of the FCC rules. Operation is subject to the following two conditions: (1) This device may not cause harmful interference, and (2) this device must accept any interference received, including interference that may cause undesired operation.

Pursuant to Part 15.21 of the FCC Rules, any changes or modifications to this equipment not expressly approved by Cricut may cause harmful interference and

void the FCC authorization to operate this equipment.

NOTE: This equipment has been tested and found to comply with the limits for a Class B digital device, pursuant to Part 15 of the FCC Rules. These limits are designed to provide reasonable protection against harmful interference in a residential installation. This equipment generates, uses, and can radiate radio frequency energy and, if not installed and used in accordance with the instructions, may cause harmful interference to radio communications. However, there is no guarantee that interference will not occur in a particular installation. If this equipment does cause

harmful interference to radio or television reception, which can be determined by turning the equipment off and on, the user is encouraged to try to correct the interference by one or more of the following measures:

- Reorient or relocate the receiving antenna
- Increase the separation between the equipment and receiver

- Connect the equipment into an outlet on a circuit different from that to which the receiver is connected
- Consult the dealer or an experienced radio/TV technician for help

**Technical specifications**

**Cricut Explore™ 4 Models: CXPL203, CXPL203B, CXPL203C**

**Description:** The Cricut Explore 4 is a desktop manufacturing device for helping do-it-yourself (DIY) crafters make crafting projects. It takes images created in a software design environment (Cricut Design Space) and recreates the images in paper, vinyl, etc. using tools to cut and write on these materials.

The overall design is similar to a small desktop printer or plotter with an electrically driven head that moves the design tools laterally and feed rollers that move the crafting materials longitudinally. The combination of these movements gives 2 axis motion to perform the desired actions (cutting, drawing, etc.) on the crafting materials in a two-dimensional flat plane.





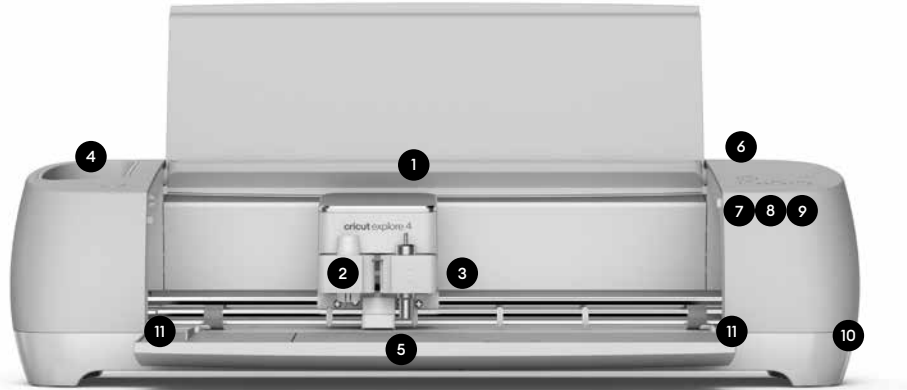

Product specifications	
Size	21.18 in x 6.99 in x 5.93 in (53.8 cm x 17.75 cm x 15.06 cm)
Weight	10.98 lbs (4.98 kg)
Power input (appliance inlet)	24.0 V --- 1.5 A
External power supply	Model: TS-A060-2402502 Input: 100-240 V ~ 50/60 Hz 1.6 A Output: 24.0 V --- 2.5 A Model: TS-A036-2401506 Input: 100-240 V ~ 50/60 Hz 1.2 A Output: 24.0 V --- 1.5 A
Operating mode	Continuous
Electrical classification	Class III (Supplied by SELV)
Pollution degree	PD 2
Ingress protection	IPX0 (ordinary)
Wireless specifications	
Transmission type	Bluetooth
Frequency Band	2.4000-2.4835 GHz
Maximum Radiated Power	<= 100 mW (e.i.r.p.)
Can/CSA C22.2 No. 60950-1-07	IT Equipment – General Requirements
EN 60950-1:2006/ All:2009/ A1:2010/ A12:2011/ A2:2013	IT Equipment – General Requirements

## Découvrez votre Cricut Explore™ 4

- |                                    |                            |                           |
|------------------------------------|----------------------------|---------------------------|
| 1 Emplacement pour appareil mobile | 5 Stockage                 | 9 Bouton Pause            |
| 2 Pince A                          | 6 Bouton Marche/Arrêt      | 10 Port USB               |
| 3 Pince B                          | 7 Bouton Charger/Décharger | 11 Repères pour matériaux |
| 4 Espace de rangement              | 8 Bouton de lancement      |                           |



## Voyants lumineux

- |   |  |  |
|---|--|--|
|  <b>Bouton Marche/Arrêt : blanc</b><br>Machine allumée        |  <b>Bouton Marche/Arrêt : violet</b><br>Mise à jour en cours                    |  <b>Bouton de lancement : blanc clignotant</b><br>Prêt          |
|  <b>Bouton Marche/Arrêt : bleu</b><br>Connectée au Bluetooth™ |  <b>Bouton Charger/Décharger : blanc clignotant</b><br>Prêt à charger/décharger |  <b>Bouton Pause : blanc</b><br>Prêt à mettre en pause/relancer |
|  <b>Bouton Marche/Arrêt : rouge</b><br>Erreur                 |  |  |

## Inclus

- Machine de découpe intelligente Cricut Explore™ 4
- Lame à pointe fine premium + base
- Tapis de découpe LightGrip
- Mini-échenilleur
- Stylo à pointe fine (0,4 mm)
- Essai gratuit de l'abonnement Cricut Access™ (pour les nouveaux abonnés)
- Adaptateur secteur
- Câble USB
- Matériaux pour commencer à créer

## Consignes de sécurité importantes

VEUILLEZ LIRE CE DOCUMENT EN INTÉGRALITÉ AVANT DE CONFIGURER, D'UTILISER ET D'ENTREtenir VOTRE MACHINE DE DÉCOUPE INTELLIGENTE CRICUT™. VEUILLEZ SUIVRE LES INSTRUCTIONS CI-JOINTES, LES DIRECTIVES ACCESSIBLES EN LIGNE ET LES AUTRES SUPPORTS PÉDAGOGIQUES OFFICIELS DE CRICUT. POUR EN SAVOIR PLUS SUR LA SÉCURITÉ ET LA CONFORMITÉ, RENDEZ-VOUS SUR [CRICUT.COM/PRODUCT-DOCUMENTATION](https://www.cricut.com/product-documentation)

Dans ces instructions, le terme « Machine » renvoie à la Cricut Explore 4.

 **AVERTISSEMENT : Risque de blessure, d'incendie et de choc électrique.**

 **L'utilisation de la Machine d'une manière non prescrite dans les instructions ci-jointes, les directives en ligne et les autres supports officiels de Cricut peut endommager la Machine ou entraîner des dommages matériels, des blessures, ou même la mort.**

 La Machine est conçue pour être utilisée par des adultes uniquement. Elle n'est pas destinée à être utilisée par des enfants de

## Mise sous tension de la machine

 Avant d'utiliser la machine, lisez les consignes de sécurité importantes ci-jointes

- Branchez l'adaptateur secteur inclus à la machine.
- Assurez-vous de brancher l'autre extrémité uniquement dans une prise murale compatible.
- Connectez la machine à un appareil compatible via Bluetooth.
- Activez votre machine sur [cricut.com/setup](https://www.cricut.com/setup)

 Faites preuve de prudence et suivez les instructions lors du remplacement de la lame. Celles-ci se trouvent sur l'emballage de la lame et sur [help.cricut.com/blades](https://www.cricut.com/blades)

12 ans ou moins. Surveillez toujours les enfants autour de la Machine.

N'utilisez la Machine qu'aux fins de création prévues.

 **Utilisation en intérieur uniquement. La Machine est conçue pour une utilisation en intérieur dans des endroits secs uniquement. N'utilisez pas la Machine dans ou près de l'eau. N'immergez pas la Machine dans l'eau ou tout autre liquide.**

La Machine n'est pas destinée à être utilisée par des personnes ayant des capacités physiques, sensorielles ou cognitives réduites, ou un manque d'expérience et de connaissances, à moins qu'elles ne soient supervisées par une personne responsable de leur sécurité et familiarisée avec le fonctionnement sécurisé de la Machine.

Mettez la machine hors tension en la débranchant lorsqu'elle n'est pas utilisée et avant tout entretien ou nettoyage.

Nettoyez la Machine uniquement avec un chiffon doux imbibé de nettoyant pour vitres ou d'eau.

N'utilisez jamais de liquide inflammable pour nettoyer la Machine. N'utilisez pas de solvants tels que l'acétone ou le dissolvant pour vernis à ongles afin de nettoyer la Machine, car ils endommageraient de façon permanente les surfaces de la Machine.

Débranchez toujours la Machine avant de remplacer la lame de découpe. Les lames sont extrêmement tranchantes et doivent être manipulées avec prudence et un soin extrême. Évitez le contact de la lame avec les mains et le corps pour éviter toute blessure. Ne laissez pas des enfants manipuler les lames. Les lames et autres petites pièces présentent des risques d'étouffement, et doivent être conservées et stockées hors de portée des enfants.

N'ouvrez pas la Machine, ne la modifiez pas et ne l'altérez pas de quelque manière que ce soit.

N'utilisez pas la Machine si elle est endommagée ou si son câble d'alimentation est abîmé. Pour obtenir de l'aide, contactez l'Assistance aux membres Cricut sur [cricut.com/contact](http://cricut.com/contact) ou au 1-877-727-4288.

Utilisez uniquement des adaptateurs secteur approuvés par Cricut. Éteignez toujours la Machine avant de la débrancher de la prise électrique. Ne tirez jamais sur le câble pour débrancher la Machine de la prise électrique ; saisissez fermement la fiche et tirez pour débrancher la Machine.

Le câble d'alimentation doit être placé de manière à ne pas pendre du plan de travail ou de la table,

afin d'éviter que quelqu'un ne trébuche dessus, ne s'y accroche ou ne le tire par inadvertance (en particulier des enfants).

Placez la Machine sur une surface solide, plane, de niveau et stable. Assurez-vous que votre espace de travail dispose de suffisamment d'espace à l'avant et à l'arrière de la Machine pour permettre au tapis de découpe de se déplacer librement dans la Machine.

N'insérez pas vos doigts ni d'autres objets dans la Machine lorsqu'elle est branchée, sous tension ou en cours d'utilisation.

Gardez à distance de la Machine vos cheveux, bijoux, vêtements amples, doigts, autres parties du corps et autres éléments susceptibles de se coincer dans les pièces mobiles pendant le fonctionnement, car les mouvements rapides du chariot, du tapis et des matériaux de découpe en cours d'utilisation peuvent entraîner des blessures.

Ne touchez pas le tapis ou le matériau pendant la découpe, même s'ils ne bougent plus. Ne touchez pas le tapis ou le matériau tant que la Machine ne les a pas éjectés.

La Machine ne doit jamais être laissée ou stockée à l'extérieur, dans des espaces non chauffés ou non climatisés, ou dans des environnements où elle peut entrer en contact avec de l'eau.

**GARANTIE LIMITÉE :** Consultez [cricut.com/warranty](http://cricut.com/warranty) ou contactez le fabricant ou représentant régional autorisé à l'adresse indiquée pour connaître toutes les conditions générales.

#### Chaque projet est unique.

- ❓ Pour consulter plus de ressources d'aide, rendez-vous sur [help.cricut.com](http://help.cricut.com)
- Trouvez l'inspiration et des tutoriels étape par étape sur [youtube.com/cricut](http://youtube.com/cricut)

- Rejoignez d'autres membres de la Communauté Cricut dans le groupe Facebook officiel Cricut.
- Pour obtenir de l'aide, contactez l'Assistance aux membres Cricut sur [cricut.com/contact](http://cricut.com/contact) ou au 1-877-727-4288.

## Caractéristiques techniques

### Modèles Cricut Explore™ 4 : CXPL203, CXPL203B, CXPL203C

**Description :** La Cricut Explore 4 est un appareil de fabrication de bureau conçu pour aider les adeptes de DIY à réaliser des projets créatifs. Elle reproduit des images créées dans un logiciel d'aide à la création (Cricut Design Space) sur du papier, du vinyle, etc. à l'aide d'outils qui écrivent sur ces matériaux et les découpent.

La conception globale est similaire à celle d'une imprimante ou d'un traceur de bureau avec une tête à fonctionnement électrique qui déplace les outils latéralement, et des rouleaux qui déplacent les matériaux vers l'avant et vers l'arrière. La combinaison de ces mouvements produit un déplacement sur deux axes qui permet de réaliser les actions souhaitées (découpe, dessin, etc.) sur les matériaux dans un plan bidimensionnel.

Caractéristiques du produit	
Taille	53,8 cm x 17,75 cm x 15,06 cm (21,18 po x 6,99 po x 5,93 po)
Poids	4,98 kg (10,98 livres)
Alimentation électrique (prise)	24,0 V ~: 1,5 A
Alimentation externe	Modèle : TS-A060-2402502 Entrée : 100-240 V ~ 50/60 Hz 1,6 A Sortie : 24,0 V ~: 2,5 A Modèle : TS-A036-2401506 Entrée : 100-240 V ~ 50/60 Hz 1,2 A Sortie : 24,0 V ~: 1,5 A
Mode de fonctionnement	Continu
Classification électrique	Classe III (fourni par SELV)
Degré de pollution	PD 2
Protection contre les intrusions	IPX0 (ordinaire)
Caractéristiques de réseau sans fil	
Type de transmission	Bluetooth
Bande de fréquences	2,4000 - 2,4835 GHz
Puissance rayonnée maximale	<= 100 mW (PIRE)
Can/CSA C22.2 No. 60950-1-07	Équipement informatique - Exigences générales
EN 60950-1:2006/ All :2009/ A1 :2010/ A12 :2011/ A2 :2013	Équipement informatique - Exigences générales

## Descubre tu Cricut Explore™ 4

- |                                 |                          |                        |
|---------------------------------|--------------------------|------------------------|
| 1 Ranura para dispositivo móvil | almacenamiento           | 8 Botón Empezar        |
| 2 Abrazadera A                  | 5 Almacenamiento         | 9 Botón Pausa          |
| 3 Abrazadera B                  | 6 Botón de encendido     | 10 Puerto USB          |
| 4 Recipiente de almacenamiento  | 7 Botón Cargar/Descargar | 11 Guías de materiales |

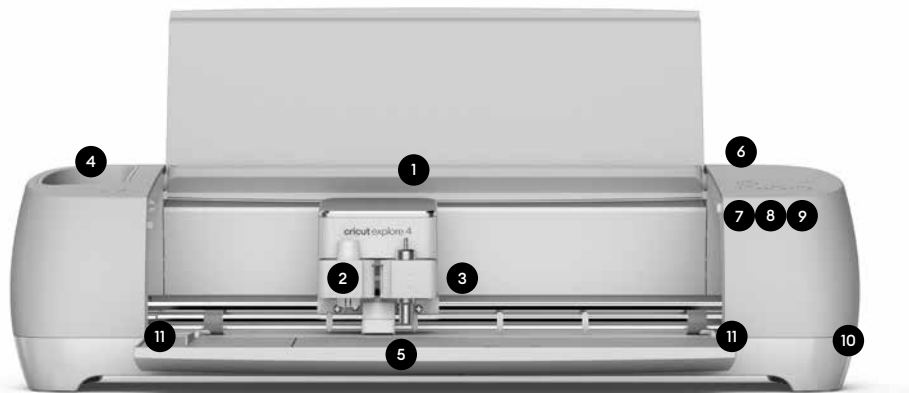

### Luces indicadoras

- |  |   |  |   |  |   |
|--|---|--|---|--|---|
|  | <b>Botón de encendido: blanco</b><br>Máquina encendida    |  | <b>Botón de encendido: morado</b><br>Actualización en progreso                    |  | <b>Botón Empezar: blanco intermitente</b><br>Lista para empezar |
|  | <b>Botón de encendido: azul</b><br>Conectada a Bluetooth® |  | <b>Botón Cargar/Descargar: blanco intermitente</b><br>Lista para cargar/descargar |  | <b>Botón de pausa: blanco</b><br>Lista para pausar/reanudar     |
|  | <b>Botón de encendido: rojo</b><br>Error                  |  |   |  |   |

## Incluye

- Máquina de corte inteligente Cricut Explore™ 4
- Cuchilla de punta fina y portacuchillas prémium
- Tapete de corte LightGrip
- Minipelador
- Bolígrafo de punta fina (0,4 mm)
- Suscripción para probar gratis Cricut Access™ (para nuevas suscripciones)
- Adaptador de corriente
- Cable USB
- Materiales para empezar

## Cómo encender la máquina

Antes de utilizar la máquina, lee cuidadosamente las instrucciones de seguridad adjuntas.

- Conecta el adaptador de corriente incluido a la máquina.
- Asegúrate de enchufar el otro extremo únicamente en una toma de corriente compatible.
- Conecta la máquina a un dispositivo compatible a través de Bluetooth.
- Activa tu máquina en [cricut.com/setup](https://cricut.com/setup)

Cambia la cuchilla con cuidado siguiendo las instrucciones. Para consultar las instrucciones, revisa el embalaje de la cuchilla o visita [help.cricut.com/blades](https://help.cricut.com/blades)

## Instrucciones de seguridad importantes

ANTES DE CONFIGURAR, USAR Y REALIZAR EL MANTENIMIENTO DE TU MÁQUINA DE CORTE INTELIGENTE CRICUT™, LEE ESTE DOCUMENTO EN SU TOTALIDAD. SIGUE LAS INDICACIONES ADJUNTAS, LAS INSTRUCCIONES EN LÍNEA Y OTROS MATERIALES EXPLICATIVOS OFICIALES DE CRICUT. PARA OBTENER MÁS INFORMACIÓN SOBRE SEGURIDAD Y CUMPLIMIENTO, VISITA [CRICUT.COM/PRODUCT-DOCUMENTATION](https://CRICUT.COM/PRODUCT-DOCUMENTATION)

En estas instrucciones, el término «Máquina» hace referencia a Cricut Explore 4.

**ADVERTENCIA: Riesgo de lesiones, incendio y descarga eléctrica.**

**Utilizar la Máquina de una manera distinta a la establecida en las instrucciones adjuntas, las indicaciones online y otros materiales oficiales de Cricut puede producir daños en la máquina, daños materiales, lesiones o incluso la muerte.**

La Máquina está diseñada para que únicamente la utilicen adultos. No está diseñada para que la utilicen niños de 12 años o menores. Supervisa en todo momento a los niños que pueda haber en las inmediaciones de la Máquina.

Utiliza la Máquina solo para crear manualidades, que es el propósito para el que ha sido diseñada.

**Usar solo en interiores. La Máquina se diseñó para usarse únicamente en lugares secos en interiores. No utilizar en el agua o cerca de ella. No sumergir en agua ni en ningún otro líquido.**

La Máquina no está diseñada para que la utilicen personas con capacidades físicas, sensoriales o cognitivas reducidas, o con falta de experiencia y conocimiento, a menos que estén supervisadas por una persona responsable de su seguridad y familiarizada con el funcionamiento seguro de la Máquina.

Desconecta la máquina de la corriente desenchufándola cuando no la estés utilizando y antes de realizar cualquier actividad de mantenimiento o limpieza.

Limpia la Máquina únicamente con un paño suave humedecido con limpiacristales o agua. No utilices nunca ningún tipo de líquido inflamable para limpiar la Máquina. No utilices disolventes como acetona o quitaesmalte para limpiar la Máquina, ya que dañan de forma permanente su superficie.

Desenchufa siempre la Máquina antes de reemplazar la cuchilla de corte. Las cuchillas están extremadamente afiladas y se deben manipular con precaución y sumo cuidado. Evita el contacto de la cuchilla con las manos y el cuerpo para prevenir lesiones. No permitas que los niños manipulen las cuchillas. Las cuchillas y otras piezas pequeñas presentan riesgo de asfixia y se deben mantener y almacenar fuera del alcance de los niños.

No abras, modifiques ni manipules la Máquina de ningún modo.

No utilices la Máquina o el cable si están dañados. Contacta con Asistencia para miembros Cricut para cuestiones de mantenimiento: [cricut.com/contact](http://cricut.com/contact) o 1-877-727-4288.

Utiliza solo adaptadores de corriente aprobados por Cricut. Apaga siempre la máquina antes de enchufarla o desenchufarla de la toma de corriente. No tires nunca del cable para desconectar la Máquina de la toma de corriente. Sujeta el enchufe y tira para desconectar la Máquina.

El cable de alimentación se debe colocar de manera que no cuelgue sobre la encimera o la mesa para evitar tropiezos, enganches o tirones fortuitos (especialmente en el caso de los niños).

Coloca la Máquina sobre una superficie sólida, plana, nivelada y estable. Asegúrate de que en tu lugar de trabajo hay suficiente espacio en la parte delantera y trasera de la Máquina para permitir que el tapete de corte se mueva libremente por la Máquina.

No introduzcas los dedos ni otros objetos en la Máquina mientras esté conectada a la corriente, encendida o durante las operaciones de corte.

Mantén el cabello, joyas, ropa holgada, dedos, otras partes del cuerpo y cualquier otro elemento que pueda quedar atrapado en las partes móviles lejos de la Máquina mientras está en funcionamiento, ya que los movimientos rápidos del cabezal de corte, el tapete de corte y el material pueden provocar lesiones.

No toques el tapete o el material durante el corte, incluso aunque el tapete de corte o el material se dejen de mover. No toques el tapete de corte o el material hasta que la Máquina los expulse.

La Máquina nunca se debe dejar ni guardar en el exterior, en espacios sin calefacción, sin aire acondicionado o en lugares donde la Máquina pueda entrar en contacto con el agua.

**GARANTÍA LIMITADA:** Consulta [cricut.com/warranty](http://cricut.com/warranty) o escribe al fabricante o al representante autorizado de la región en la dirección indicada para consultar todos los términos y condiciones.

#### Cada proyecto es único.

❓ Para consultar más recursos de ayuda, visita [help.cricut.com](http://help.cricut.com).

• escubre ideas inspiradoras y tutoriales paso a paso en [youtube.com/cricut](http://youtube.com/cricut)

- Únete a otros miembros de la Comunidad Cricut en nuestro grupo oficial de Cricut en Facebook.
- Contacta con Asistencia para miembros Cricut para cuestiones de mantenimiento: [cricut.com/contact](http://cricut.com/contact) o 1-877-727-4288.

## Especificaciones técnicas

### Modelos de Cricut Explore™ 4: CXPL203, CXPL203B, CXPL203C

**Descripción:** Cricut Explore 4 es un dispositivo de fabricación de escritorio que ayuda a los creadores de manualidades (DIY) a realizar sus proyectos artísticos. Este dispositivo toma imágenes creadas con un software de diseño (Cricut Design Space) y recrea las imágenes en papel, vinilo, etc., utilizando herramientas para cortar y escribir sobre estos materiales.

El diseño en conjunto es similar a una pequeña impresora de escritorio o plóter con un cabezal accionado eléctricamente que mueve las herramientas de diseño de forma lateral y los rodillos de alimentación que mueven de forma longitudinal los materiales para tus creaciones. La combinación de estos movimientos genera un movimiento de 2 ejes para realizar las acciones que quieres (cortar, dibujar y más) en tus materiales para manualidades en un plano bidimensional.

Especificaciones del producto	
Tamaño	53,8 cm x 17,75 cm x 15,06 cm (21,18 pulgadas x 6,99 pulgadas x 5,93 pulgadas)
Peso	4,98 kg (10,98 libras)
Potencia de entrada (entrada del dispositivo)	24,0 V --- 1,5 A
Fuente de alimentación externa	Modelo: TS-A060-2402502 Entrada: 100-240 V ~ 50/60 Hz 1,6 A Salida: 24,0 V --- 2,5 A Modelo: TS-A036-2401506 Entrada: 100-240 V ~ 50/60 Hz 1,2 A Salida: 24,0 V --- 1,5 A
Modo de funcionamiento	Continuo
Clasificación eléctrica	Clase III (suministrado por SELV)
Nivel de contaminación	PD 2
Protección contra accesos	IPX0 (común)
Especificaciones inalámbricas	
Tipo de transmisión	Bluetooth
Banda de frecuencia	2,4000-2,4835 GHz
Potencia radiada máxima	<= 100 mW (PIRE)
Can/CSA C22.2 n.º 60950-1-07	Equipo de TI: requisitos generales
EN 60950-1:2006/ Todos: 2009/ A1:2010/ A2:2013	Equipo de TI: requisitos generales



## Garantía/Declaración de la FCC

### **GARANTÍA LIMITADA DE UN (1) AÑO DE Cricut Explore™ 4**

Esta GARANTÍA LIMITADA es entre tu- y Cricut, Inc., que opera bajo la denominación comercial de CRICUT™.

Tu máquina Cricut Explore™ 4 (el "Producto") tiene una garantía contra defectos en los materiales y la fabricación por un período de un (1) año desde la fecha de su compra original al por menor ("Período de garantía"). Si se produce un defecto durante el Período de garantía, Cricut, a su opción, (1) reparará el Producto sin cargo usando partes nuevas o partes que son funcionalmente equivalentes a las nuevas en cuanto al rendimiento, (2) intercambiará el Producto con un producto funcionalmente equivalente que sea nuevo o equivalente al nuevo en cuanto al rendimiento, o (3) reembolsará el precio original de compra. Esta Garantía excluye el daño por abuso, accidente, uso indebido, modificaciones físicas y/o de software u otras causas que no son defectos en los materiales y fabricación. No expongas la máquina a temperaturas superiores a 95°F (35°C). La exposición a una temperatura superior a (95°F/35°C) anula esta Garantía. La recuperación se limita al precio original de compra. Ninguna otra persona/entidad puede modificar esta Garantía y su vendedor minorista es exclusivamente responsable de cualquier otra garantía.

Esta Garantía corresponde a la máquina Cricut Explore™ 4. No aplica a cuchillas y soportes de cuchillas, accesorios, embalaje, software, herramientas, materiales u otros artículos que no sean de la máquina. Cricut no asegura ni garantiza el uso ininterrumpido del Producto o su software de respaldo.

EN LA MEDIDA PERMITIDA POR LA LEY APLICABLE, CRICUT NO ES RESPONSABLE POR NINGÚN DAÑO DIRECTO, INDIRECTO, INCIDENTAL O EMERGENTE

QUE SURJA DEL USO O SERVICIO DEL PRODUCTO. LA GARANTÍA Y LOS RECURSOS QUE SE DESCRIBEN ARRIBA EXCLUYEN CUALQUIER OTRA GARANTÍA Y RECURSO, SEA ORAL, ESCRITO, EXPRESO, LEGAL O TÁCITO. EN LA MEDIDA PERMITIDA POR LA LEY APLICABLE, CRICUT NIEGA TODAS LAS GARANTÍAS TÁCTAS Y LEGALES, LO QUE INCLUYE GARANTÍAS DE COMERCIALIZACIÓN Y ADECUACIÓN A UN PROPÓSITO ESPECÍFICO. LAS GARANTÍAS PERMITIDAS Y NEGADAS SE LIMITAN A LA DURACIÓN DE ESTA GARANTÍA.

Esta Garantía le proporciona derechos legales específicos y también puede tener otros derechos que varían según el estado y el país, en donde algunas limitaciones y exclusiones no son permitidas en virtud de las leyes locales. Esto puede incluir la duración de la garantía. Esta Garantía solo aplica al país de la venta prevista del Producto. La información de garantía específica del país para Canadá, los países de la Unión Europea y el Reino Unido se puede encontrar en [cricut.com/warranty](http://cricut.com/warranty). A continuación encontrará información relativa a la garantía específica para México o en [cricut.com/warranty](http://cricut.com/warranty).

**ESTA GARANTÍA NO MODIFICA NI ENMIENDA TUS DERECHOS LEGALES.**

Para obtener servicio de garantía, ponte en contacto con Cricut en el número +1(877) 727-4288. Es posible que se necesite un comprobante de compra para verificar la elegibilidad de la garantía. Puedes obtener más información sobre cómo se prestará el servicio de Garantía visitando [cricut.com/warranty](http://cricut.com/warranty).

Esta Garantía es emitida por:  
**Cricut, Inc.**  
**10855 South River Front Parkway**  
**South Jordan, UT 84095 EE. UU.**

### **Para México:**

En México, la GARANTÍA LIMITADA de este producto incluye todas las partes y la mano de obra. Para hacer válida esta GARANTÍA LIMITADA en México (incluido el reemplazo del producto sin cargo para el consumidor y para cubrir los costos resultantes de la aplicación de esta GARANTÍA LIMITADA), puedes ya sea (i) ponerte en contacto con Cricut a través de su número para larga distancia sin costo para México (800 200 660 135) o visitar la página [cricut.com/contacto](http://cricut.com/contacto); o (ii) presentar esta Garantía en la tienda o establecimiento en donde se compró el Producto, hacer que la sellen/firmen debidamente en ese establecimiento y presentar la Garantía sellada junto con el comprobante de compra o factura correspondiente a: Avance y Tecnología en Plásticos, S.A. de C.V., C. Washington #3701, Edificio 48, Parque Industrial Las Américas, C.P. 31114, Chihuahua, Chih., México. Respecto al importador mexicano autorizado de Cricut, Avance le da garantía (en nombre de Cricut) del producto en México por el período de garantía aplicable.

El cliente puede solicitar que se haga efectiva la presente GARANTÍA LIMITADA y puede obtener todas las piezas, componentes, consumibles y accesorios en la dirección mencionada en el párrafo anterior.

Fecha de recibo: \_\_\_\_\_  
Marca / Número de modelo: CXPL203, CXPL203B, CXPL203C

### **Declaración de la Comisión Federal de Comunicaciones de los Estados Unidos (FCC, por sus siglas en inglés)**

La comisión Federal de Comunicaciones de EE. UU. (en el título 47 de CFR 15.105) ha especificado que se debe informar las siguientes notificaciones a los usuarios de este producto.

Este dispositivo cumple con la parte 15 de las normas de la FCC. El funcionamiento este sujeto a las dos condiciones siguientes: (1) Este dispositivo no puede causar interferencia dañina y (2) este dispositivo debe aceptar cualquier interferencia recibida, incluida la interferencia que puede causar un funcionamiento no deseado.

En virtud de la Parte 15.21 de las normas de la FCC, cualquier cambio o modificación a este equipo que no esté expresamente aprobado por Cricut puede causar una interferencia dañina y anular la autorización de la FCC para operar este equipo.

NOTA: este equipo ha sido evaluado y se determinó que cumple con los límites para un dispositivo digital de Clase B en virtud de la Parte 15 de las normas de la FCC. Estos límites están diseñados para brindar una protección razonable contra una interferencia dañina en una instalación residencial. Este equipo genera, usa y puede emitir energía de radiofrecuencia y, si no se instala y usa de conformidad con las instrucciones, puede causar una interferencia dañina a las radio-comunicaciones. Sin embargo, no existe garantía de que no ocurrirá una interferencia en una instalación específica. Si este equipo causa una interferencia dañina a la recepción de radio o televisión, lo que se puede determinar encendiendo y apagando el equipo, se alienta al usuario a intentar corregir la interferencia tomando una o más de las siguientes medidas:

- Reorientar o reubicar la antena de recepción
- Aumentar la separación entre el equipo y el receptor
- Conectar el equipo a un tomacorriente en un circuito diferente al que está conectado al receptor
- Consultar con el distribuidor o un técnico experimentado de radio/TV para recibir ayuda

### **IFT (México)**

La operación de este equipo está sujeta a las siguientes dos condiciones: (1) es posible que este equipo o dispositivo no cause interferencia perjudicial y (2) este equipo o dispositivo debe aceptar cualquier interferencia, incluyendo la que pueda causar su operación no deseada.



CRICUT, INC. 10855 SOUTH RIVER FRONT PKWY, SOUTH JORDAN, UT 84095 USA

EC REP

CRICUT GERMANY GMBH, BLEICHSTR. 8-10, 40211 DÜSSELDORF, GERMANY

UK REP

CRICUT, UK LIMITED, 5 NEW STREET SQUARE, LONDON, UNITED KINGDOM, EC4A 3TW